

# 白彫板マルチラック：原寸大下絵用紙 1/2

※各面の中心がとれるように方眼を印刷しています。

※各板の溝の無い面に下絵を写しとってください。

②-1 側板A (着色のみ)



手前

②-2 側板A (着色のみ)

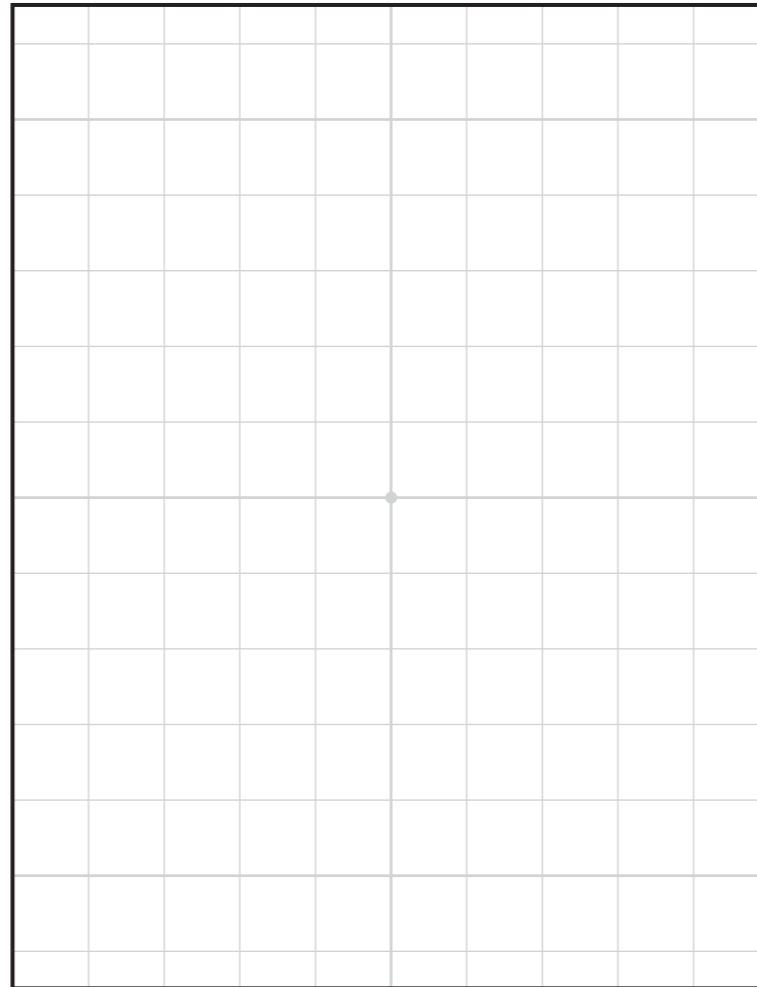

手前

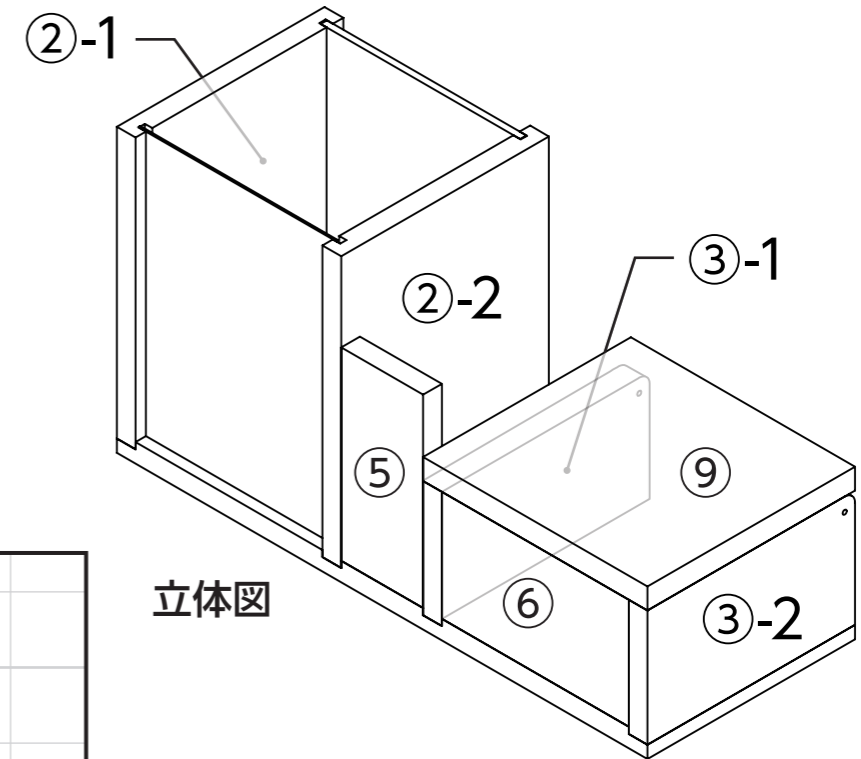

⑤前板A (着色のみ)

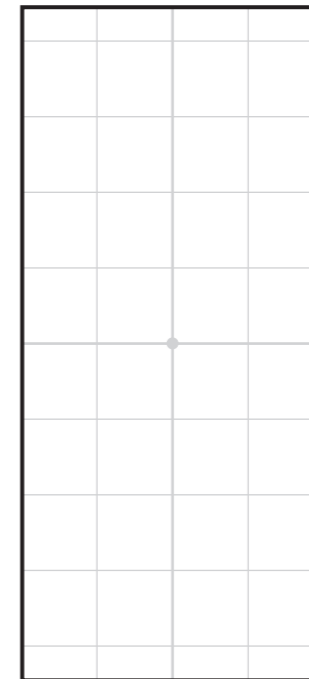

年 組 氏名

B040721 K0820

# 白彫板マルチラック：原寸大下絵用紙 2/2

※各面の中心がとれるように方眼を印刷しています。

※各板の溝の無い面に下絵を写しとってください。

※⑥前板B、⑦背板Bは組み立てたときの③側板Bの厚みも含んでいます。(下図  部分)

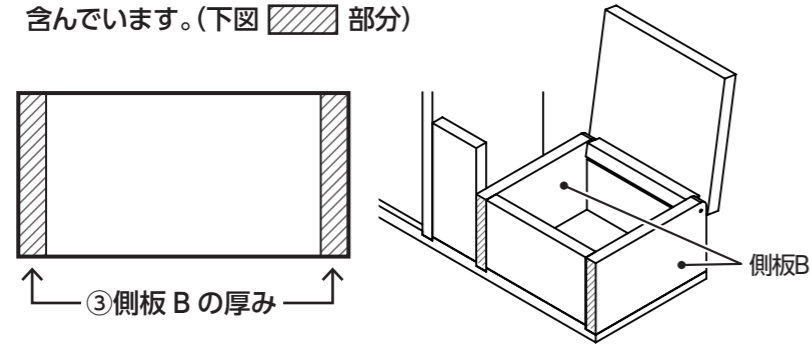

③-1 側板B (着色のみ)

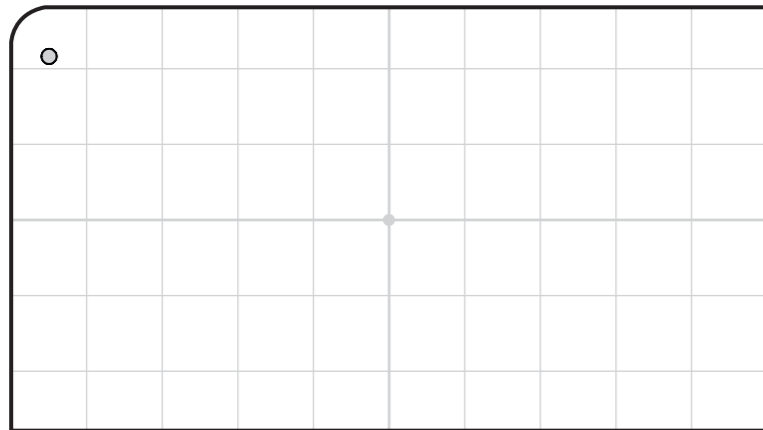

⑨天板 白彫板 (彫刻・着色)

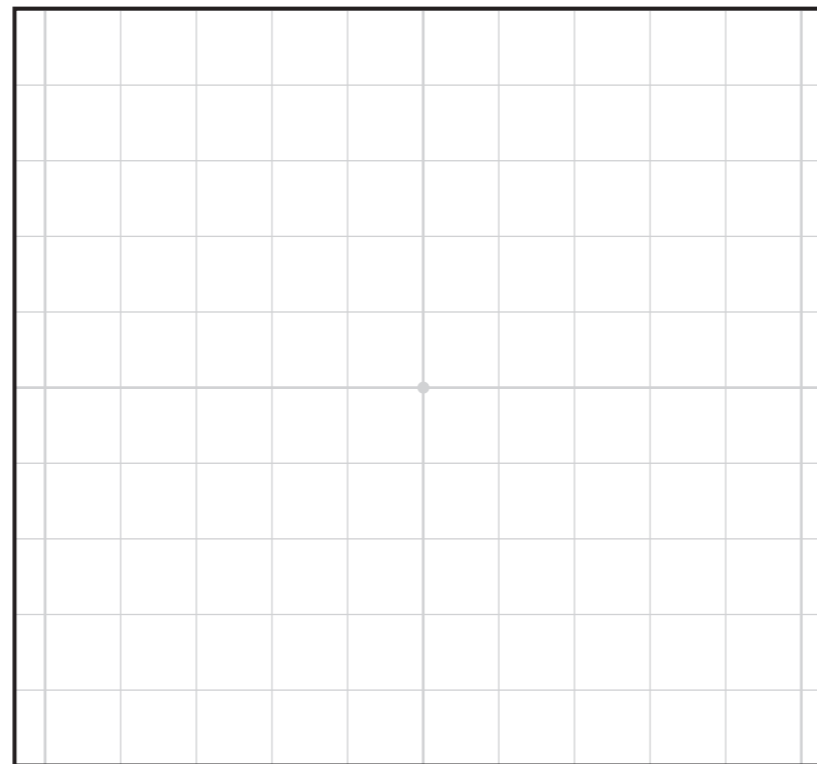

⑥前板B (着色のみ)

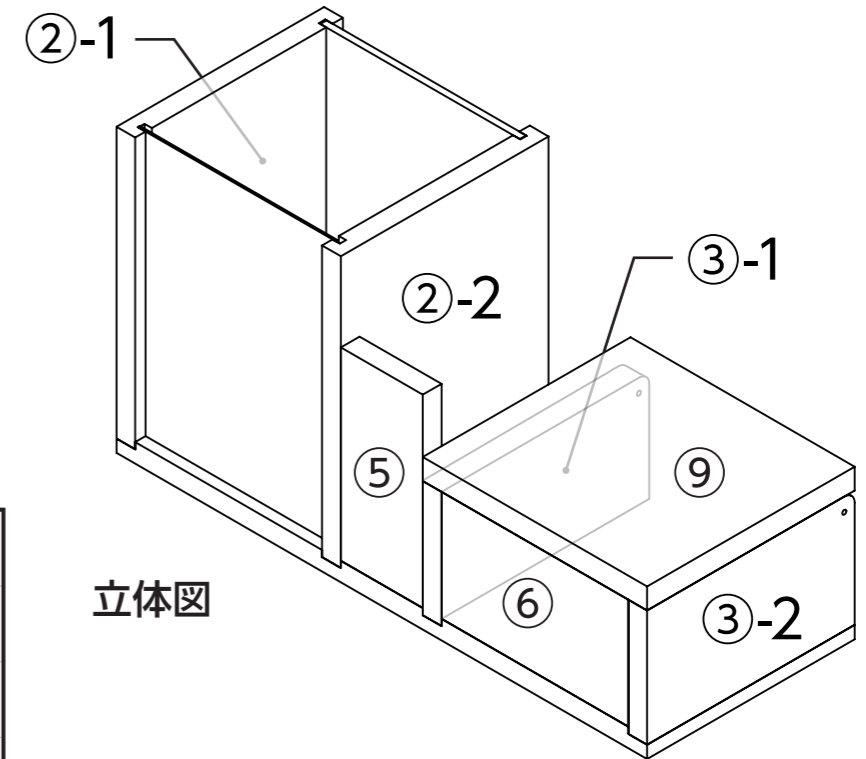
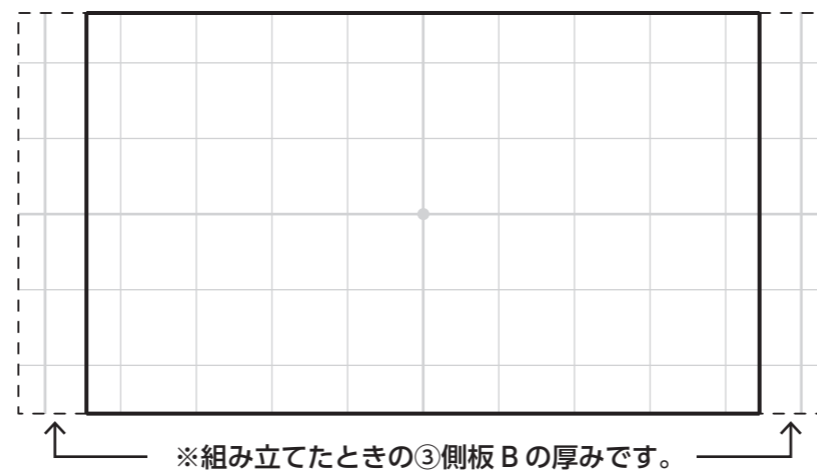

立体図

③-2 側板B (着色のみ)

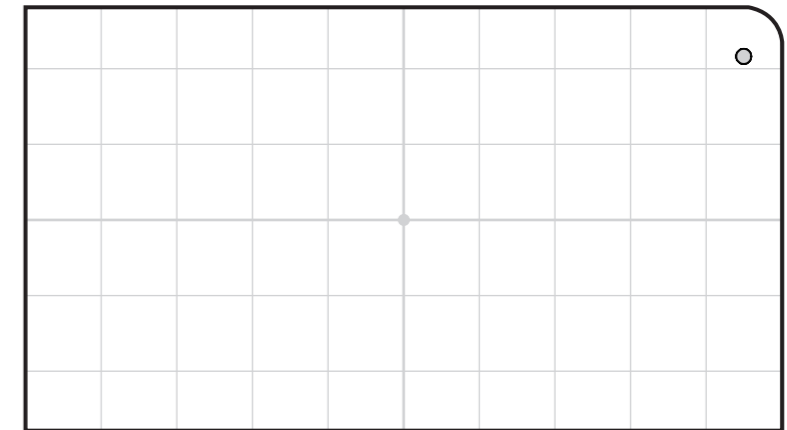

年 組 氏名

B040736 K0820